

# EVOLINE

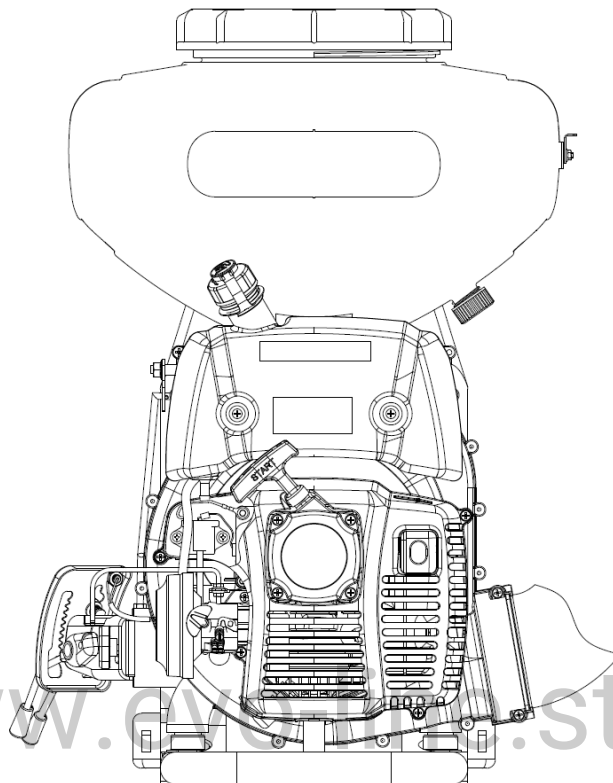

## Инструкция по эксплуатации

Опрыскиватель (распылитель)  
бензиновый ранцевый

### MBG 54 Plus



**ВНИМАНИЕ**

Внимательно прочтите данное руководство перед началом эксплуатации. Данное руководство содержит важные указания по безопасной эксплуатации.

## Предупреждение пользователю

1. Бензиновый двигатель данного устройства работает на смешанном топливе из бензина с октановым числом АИ-92 и масла для двухтактных двигателей в объемном соотношении 30:1.
2. Сразу после запуска, а также перед остановом двигателя настоятельно необходимо дать ему поработать на низких оборотах от 3 до 5 минут. Это необходимо, чтобы не допустить повреждения деталей устройства и травмирования из-за резкого запуска и останова двигателя.
3. Категорически запрещена работа двигателя на высоких оборотах без нагрузки! Также строго запрещается резко останавливать двигатель, работающий на высоких оборотах.
4. Перед заправкой топливом необходимо заглушить двигатель. Рядом не должно быть источников открытого огня. Курение во время заправки категорически запрещено.
5. Во избежание поражения электрическим током не прикасайтесь к колпачку свечи зажигания и к проводу при работающем двигателе.
6. Поверхность глушителя и цилиндра сильно нагревается во время работы, поэтому будьте осторожны и не прикасайтесь к ним руками и другими частями тела. Не подпускайте к двигателю детей.

## СОДЕРЖАНИЕ

1.Технические характеристики .....	3
2.Основное применение.....	4
3.Основные особенности .....	5
4.Варианты сборки для различных условий эксплуатации.....	6
5.Порядок эксплуатации.....	9
6.Опрыскивание/опыливание .....	12
7.Техника безопасности .....	13
8.Неисправности и способы их устранения.....	15
9.Техническое обслуживание и длительное хранение.....	21
10. Гарантийные обязательства производителя.....	23

[www.evo-line.store](http://www.evo-line.store)

## 1. Техническая спецификация

Название	Характеристика
Д×Ш×В (мм)	520×428×707
Масса нетто (кг)	12
Емкость бака (л)	20
Частота вращения вентилятора (об/мин)	7000
Разбрызгивание (кг/мин)	≥5.5
Распыление (кг/мин)	≥3.5
Горизонтальное опрыскивание (м)	≥21
Вертикальное опрыскивание (м)	≥18
Средний размер капель (мкм)	≤120
Тип топлива	Смесь бензина с маслом 30:1
Модель двигателя	1E54FP
Номинальная мощность (кВт и об/мин)	4.0/8000
Тип зажигания	Конденсаторного типа (CDI)
Способ запуска	Ручной стартер
Способ останова	Полное закрытие дроссельной заслонки

## 2. Основное применение

Ранцевый опрыскиватель-распылитель MBG 54 Plus представляет собой портативный, универсальный и эффективный аппарат для защиты растений. Чаще всего он используется для профилактики и борьбы с болезнями и вредителями таких растений, как хлопок, рис, пшеница, фруктовые деревья, чайные кусты, бананы и т.д. Его также можно использовать для химической борьбы с сорняками, для профилактики эпидемий, санитарной защиты городов, защиты растений и т. д.

[www.evo-line.store](http://www.evo-line.store)

### **3. Основные особенности**

3.1. В данном аппарате используется зубчатый редуктор, поэтому он очень долговечен.

3.2. Основной частью устройства является плунжерный насос двустороннего действия. Устройство имеет простую и компактную конструкцию, что упрощает его обслуживание.

3.3. Данный аппарат выдает мощный поток химикатов под высоким давлением при небольшом расходе топлива, что обеспечивает отличную защиту.

3.4. Для распыления химикатов применяются три штуцера, специально разработанные нашей компанией. Они обеспечивают широкий диапазон распыления.

[www.evo-line.store](http://www.evo-line.store)

## 4. Варианты сборки для различных условий эксплуатации

(1) Сборка для опрыскивания а. Открутите барашковые гайки, закрепленные на баке для химикатов, и снимите бак.

Соберите конструкцию по схеме, как показано на Рис.1.



Рис.1.



Рис.2.

Нажмите сильно на трубу оросителя как показано на рисунке 2 чтобы смонтировать оросительную конструкцию.

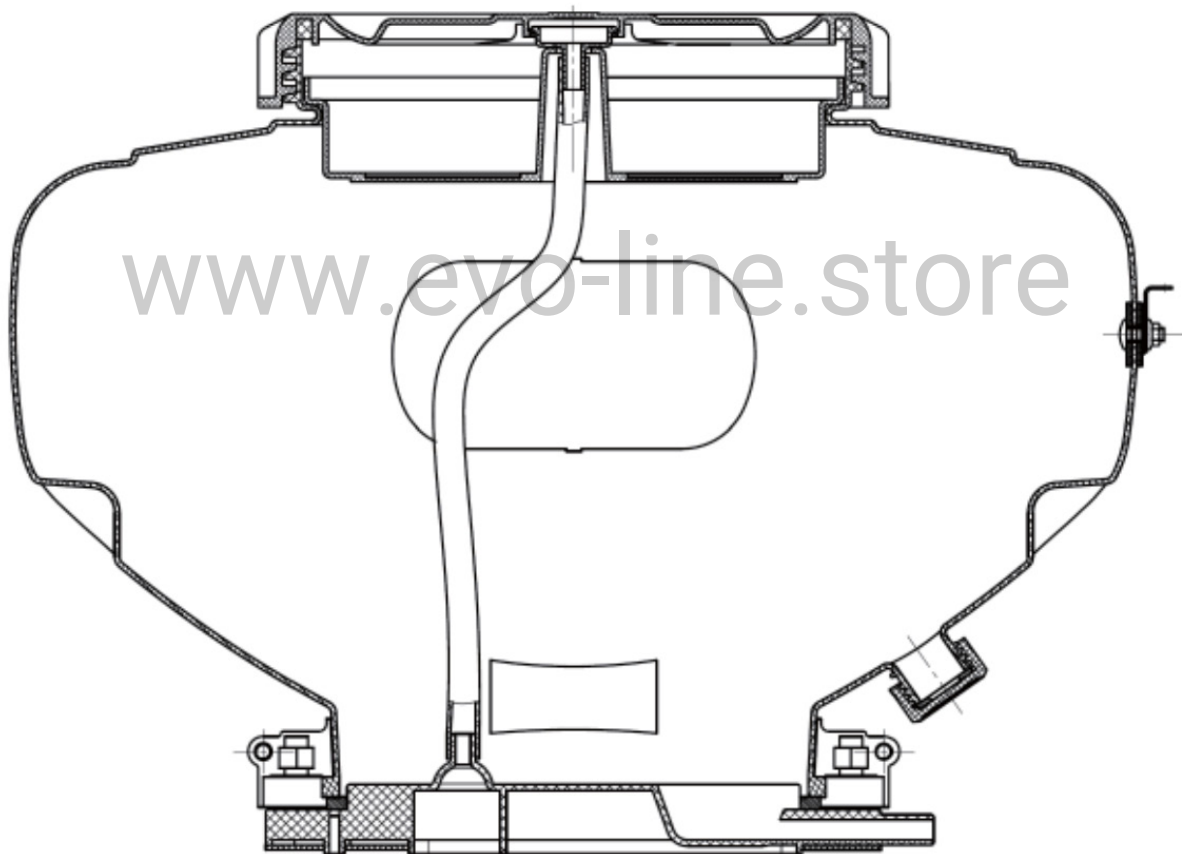
## (2) Сборка для распыления

Снимите бак для химикатов, снимите впускную резиновую трубку, выпускную резиновую трубку, всасывающий фильтр, пластину крышки распылителя, прижимную крышку и штуцер, замените нижнюю крышку бака для химикатов, затем подсоедините трубку для распыления, как показано на рис. 3.

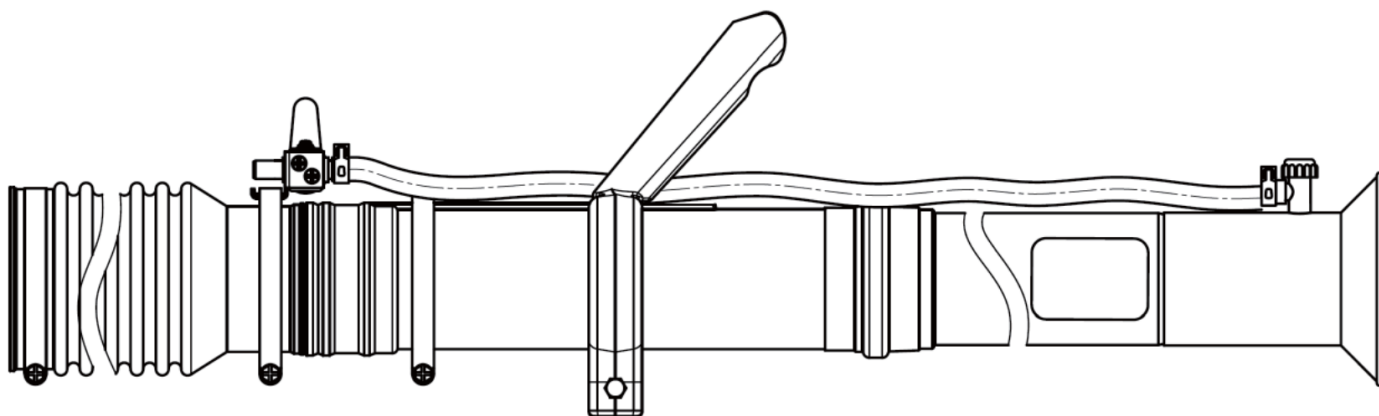

Рис.3

Снимите четыре гайки (М6), закрепленные на баке для химикатов, и снимите бак. Замените крышку для распыления на крышку для разбрызгивания, подсоедините направляющую трубу к машине, затем соберите бак для химикатов.

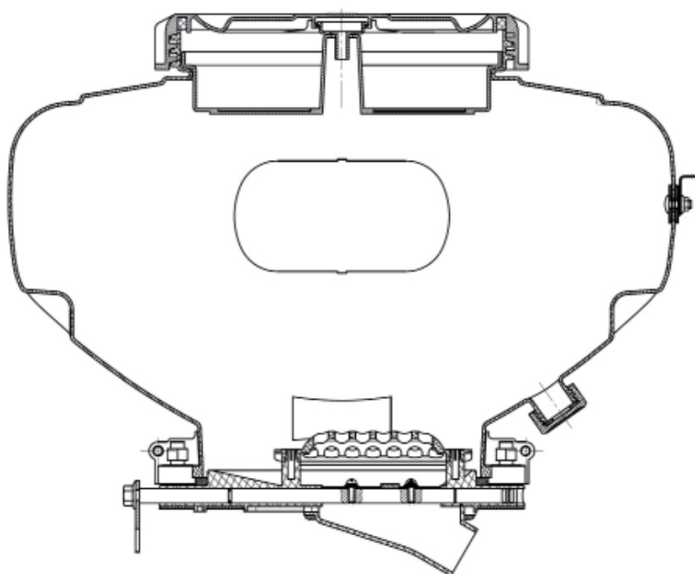

Рис.4 [www.evo-line.store](http://www.evo-line.store)

### **Защита от статического электричества**

Во время распыления либо опыливания гранулы химикатов могут создавать электростатический заряд. Это зависит от различных факторов, таких как вид химиката, температура и влажность воздуха и пр. Чтобы не допустить скопления электростатического заряда, используйте входящую в комплект заземляющую цепь. Чем суше воздух, тем серьезнее проблемы со статическим электричеством, в особенности, когда вы используете длинную мембранную трубку для опыливания и разбрасывания гранул.

### **Обратите внимание:**

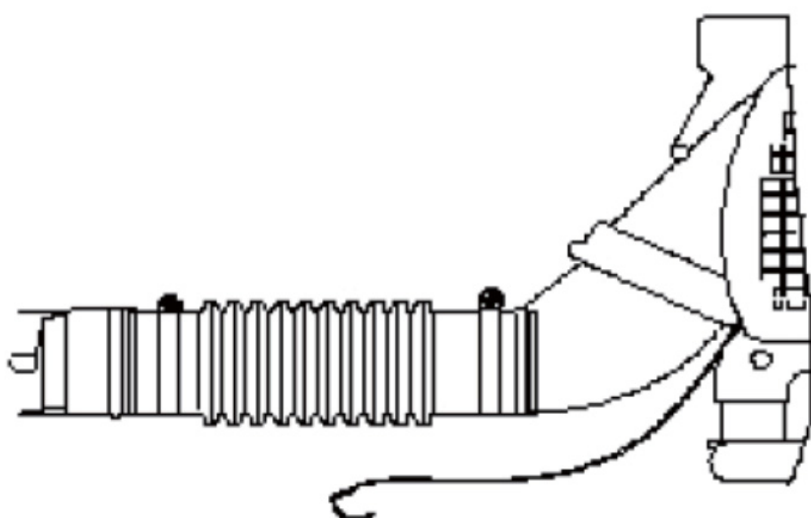
Один конец цепи следует вставить в распылительную трубу, чтобы он свободно проходил через нее и касался земли. К другому концу цепи следует присоединить проводящую проволоку и прикрепить ее и цепь к колену трубы винтом.



Рис.5.

## 5. Порядок эксплуатации

### (1) Предпусковая подготовка

- a. Проверьте затяжку и соединение свечи зажигания.
- b. Проверьте, не засорен ли воздушный канал системы охлаждения. В случае засора двигатель будет перегреваться.
- c. Проверьте воздушный фильтр на предмет загрязнений. Загрязнения снизят количество поступающего к двигателю воздуха. Двигатель будет хуже работать и будет потреблять больше топлива.
- d. Убедитесь, что искровой зазор свечи зажигания отрегулирован до 0,6–0,7 мм.
- e. Потяните шнур стартера 2–3 раза, стартер должен вращаться плавно.

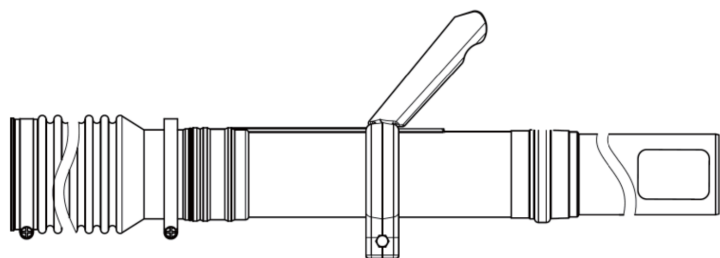
### (2) Заправка топливом

- a. Двигатель данного аппарата работает на смеси бензина АИ-92 и масла для двухтактных двигателей. Соотношение между ними определяется инструкциями по использованию конкретного сорта масла. Использование неподходящего бензина либо масла или их неправильное соотношение могут привести к выходу двигателя из строя.
- b. Категорически запрещено заправлять работающий или горячий двигатель.
- c. Во время заправки ни в коем случае не снимайте сетчатый фильтр.

### (3) Добавление химикатов

- a. При добавлении химикатов во время опрыскивания переключатель должен находиться в закрытом положении (см. рис. 7). Во время опыливания клапан опыливания, дроссельная заслонка и рычаг подачи топлива должны быть в нижнем положении, иначе аппарат будет подавать химикат.

в. Поскольку порошкообразные химикаты легко слёживаются, такие химикаты не должны оставаться в баке слишком долго.

с. Во время опрыскивания крышка бака для химикатов должна быть плотно закрыта. После добавления порошкообразных химикатов очистите резьбу горловины бака для химикатов, затем плотно заверните крышку.

Рис.7



Рис.7



Рис.8

1. Воздушный фильтр
2. Рукоятка воздушной заслонки
3. Переключатель топлива

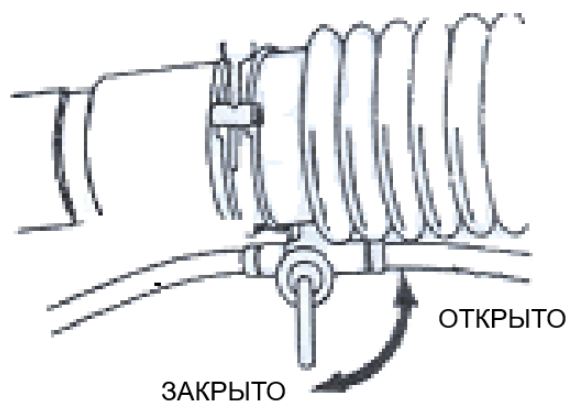
#### (4) Холодный запуск

Для запуска холодного двигателя действуйте следующим образом:

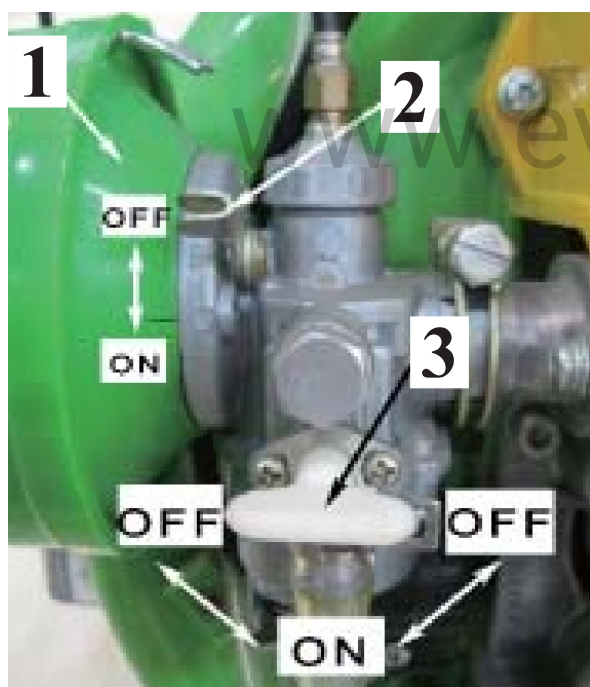
а. Откройте переключатель подачи топлива, см. рис. 8.

б. Переведите рычаг подачи топлива в положение запуска.

с. Полностью откройте воздушную заслонку.

д. Несколько раз потяните трос стартера, придерживая его в то время, как трос будет сматываться. Не отпускайте ручку, поскольку это может повредить стартер.

е. Закройте воздушную заслонку и несколько раз потяните ручку стартера, пока двигатель не заведется.

ф. После того, как двигатель заработает, полностью откройте воздушную заслонку.

г. Дайте двигателю поработать на холостом ходу 2–3 минуты, затем начинайте опрыскивание или опыливание.

### (5) Запуск прогретого двигателя

- а. Оставьте воздушную заслонку полностью открытой.
- б. Если двигатель получает слишком много топлива, то оставьте переключатель подачи топлива полностью закрытым и потяните трос стартера 5–6 раз. После этого запустите двигатель, как описано выше.

### (6) Регулировка скорости

Если скорость не соответствует установленному значению при рабочем положении рычага подачи топлива или двигатель останавливается при самом нижнем положении ручки, то отрегулируйте скорость следующим образом:

- а. Ослабьте стопорную гайку.
- б. Поверните регулировочный винт вправо, чтобы уменьшить скорость. В противоположную сторону, чтобы увеличить скорость.
- в. После завершения регулировки затяните стопорную гайку. См. рис.9.



Рис.9

### (7) Остановка двигателя

- а. Во время распыления сначала выключите переключатель химикатов, затем остановите двигатель.
- б. Во время распыления установите рычаг подачи топлива и рычаг распыления в закрытое положение.
- с. После завершения опрыскивания сначала закройте переключатель подачи химикатов, затем остановите аппарат.

Примечание: во время работы двигателя на аппарате должен быть установлен шланг, иначе снизится поступление охлаждающего воздуха, и двигатель может выйти из строя.

## 6. Опрыскивание/опыливание

(1) Опрыскивание. Ослабьте прижимную крышку и отрегулируйте раскрытие штуцера в соответствии с конкретными требованиями. Для регулировки количества распыляемого вещества поворачивайте регулировочный клапан. См. рис. 10.



Рис.10

Раскрытие	Подача (л/мин)
1	1
2	1,5
3	2
4	3

[www.evo-line.store](http://www.evo-line.store)

(2) Опытливание. Отрегулируйте подачу, установив шток в одно из трех отверстий на траверсе. См. рис11.

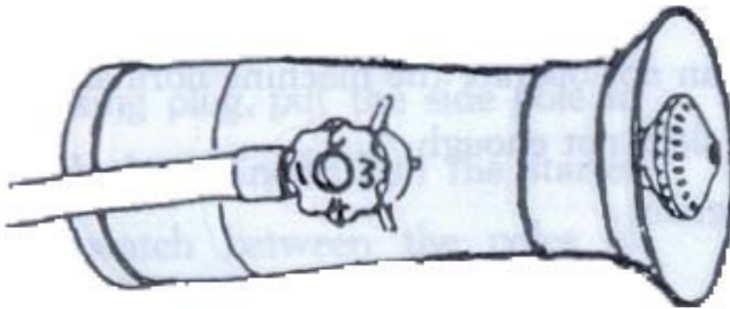

Рис.11

## 7. Техника безопасности

(1) Внимательно изучите настоящее руководство. Убедитесь, что вы понимаете принципы использования аппарата, прежде чем приступать к работе.

(2) Защитная одежда (рис. 12)

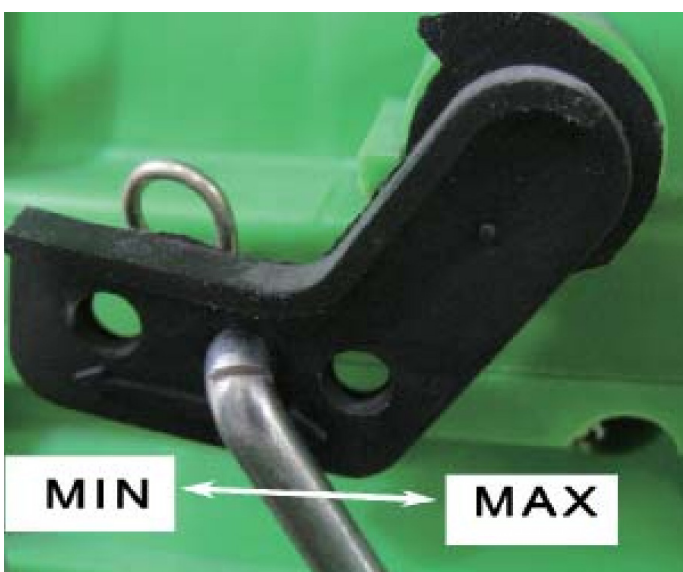
- a. Широкополая шляпа.
- b. Грязнепроницаемые/незапотевающие защитные очки.
- c. Маска для защиты дыхательных путей.
- d. Длинные перчатки.
- e. Специальная одежда для защиты от химикатов.
- f. Прочные ботинки.



Рис.12

Головной убор  
Очки  
Респиратор  
Средства защиты органов слуха  
Длинные рукава  
Стойкие к химикатам перчатки  
Резиновая обувь

(3) Данный аппарат запрещается использовать следующим лицам:

- a. Душевнобольным;
- b. Находящимся в состоянии алкогольного либо наркотического опьянения;
- c. Не достигшим совершеннолетия и престарелым;
- d. Не имеющим достаточных знаний и навыков для работы с аппаратом.
- e. Усталым, больным и неспособным нормально управляться с аппаратом по каким-либо другим причинам;
- f. Лицам, только что занимавшимся тяжелым физическим трудом, либо недостаточно выспавшимся;
- g. Женщинам, кормящим грудью или беременным.

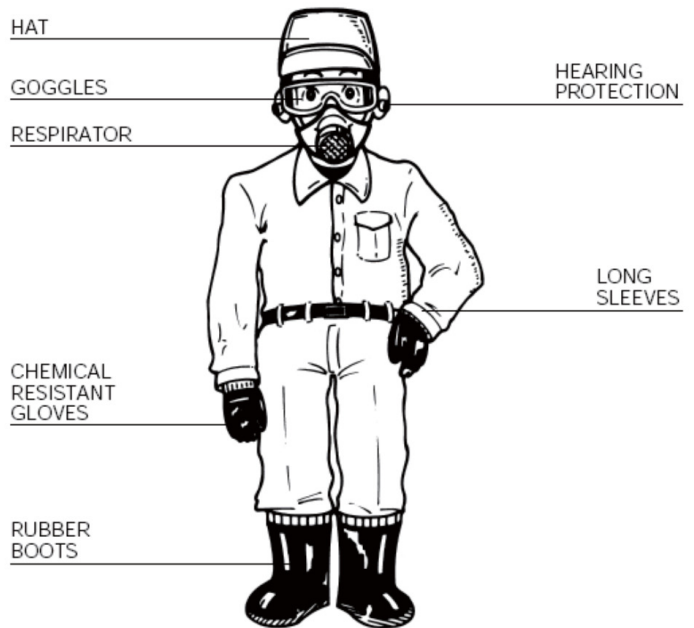
(4) Не допускайте возгорания

- а. Категорически запрещено курить либо использовать открытый огонь рядом с аппаратом.
- б. Категорически запрещено заправлять аппарат с работающим либо с еще горячим двигателем.
- в. Не допускайте попадания топлива на работающий или не до конца остывший аппарат.
- г. Плотно закрывайте крышку топливного бака.
- е. Перед запуском двигателя обязательно отойдите не менее чем на 3 метра от емкости с топливом.



(5) Запуск двигателя (Рис.13)



Рис.13

- а. Перед запуском двигателя не забудьте перевести рукоятку заслонки подачи порошка в нижнее положение, иначе после запуска двигателя начнется подача химиката.
- б. Запрещается стоять перед выпускным соплом. Даже если заслонка подачи порошка закрыта, из него при запуске будет выдут порошок, оставшийся в трубе.

## (6) Опрыскивание/опыливание

а. Лучше всего выбрать для работы прохладную и безветренную погоду. Например, для этого подойдет раннее утро либо вечер. В таких условиях уменьшается испарение и перенос химикатов, что делает защиту более эффективной.

б. Оператор должен двигаться с наветренной стороны.

с. Осмотрите область, которую нужно очистить. Обращайте внимание на потенциальные опасности, такие как камни и металлические предметы. Перед началом работы предупредите наблюдателей и других работников. Дети и животные не должны приближаться к работающей воздуходувке ближе, чем на 15 м. Не направляйте воздуходувку на людей или животных.

д. Если химикаты попадут в рот или в глаза, их необходимо промыть чистой водой и обратиться за медицинской помощью.

е. Если во время работы появляется головная боль или головокружение, немедленно прекратите работу и обратитесь за медицинской помощью.

ф. Из соображений безопасности оператора опрыскивание/опыливание следует выполнять в строгом соответствии с указаниями по использованию выбранного химиката и с сельскохозяйственными требованиями.

## 8. Неисправности и способы их устранения

(1) Двигатель не запускается или запускается с трудом. Проверьте, есть ли искра в свече зажигания. Вывинтите свечу зажигания и приложите боковой контакт к цилиндру. Потяните шнур стартера и посмотрите, проскакивает ли искра между электродами свечи. Тяните шнур аккуратно и не прикасайтесь к металлическим частям свечи зажигания, чтобы не получить удар электрическим током, как показано на Рис.14.



Рис.14

НЕИСПРАВНОСТЬ		ПРИЧИНА	СПОСОБ УСТРАНЕНИЯ
Нет искры	Свеча зажигания неисправна	1.Намокли электроды	Просушите
		2.Отложения сажи	Удалите отложения
		3.Повреждена изоляция	Замените
		4.Неправильный искровой зазор	Отрегулируйте до 0,6–0,7 мм
		5.Выгорели электроды	Замените
	Магнето	1.Повреждена обмотка провода	Отремонтируйте или замените
		2.Неисправна изоляция катушки	Замените
		3.Обрыв провода в катушке.	Замените
		4.Неисправен узел электронного зажигания	Замените
	Нормально	Степень компрессии и подача топлива в порядке	1.Слишком много топлива в цилиндре
2.Вода или загрязнения в топливе			Замените
Подача топлива в порядке, однако степень компрессии недостаточна		1.Изношен или поврежден цилиндр и поршневое кольцо	Замените
		2.Разболталась свеча	Замените
Карбюратор не подает топливо		1.Нет топлива в баке	Залейте топливо
		2.Засорен топливный фильтр	Очистите
		3.Засорено отверстие для впуска воздуха в крышке топливного бака	Очистите

## (2) Двигателю не хватает мощности

<b>НЕИСПРАВНОСТЬ</b>	<b>ПРИЧИНА</b>	<b>СПОСОБ УСТРАНЕНИЯ</b>
Степень компрессии нормальная	1. Засорена фильтрующая пластина	Очистите
	2. Воздух поступает через соединения карбюратора	Затяните
	3. Двигатель перегрелся	Остановите двигатель и дайте ему остыть
	4. Вода в топливе	Залейте свежее топливо
	5. Отложения сажи забились глушитель	Очистите
Двигатель перегревается	1. Слишком бедная топливная смесь	Отрегулируйте карбюратор
	2. Цилиндр покрыт нагаром	Очистите
	3. Неподходящее масло	Используйте моторное масло для двухтактных двигателей и отрегулируйте пропорцию смеси
	4. Не присоединен шланг	Соберите аппарат надлежащим образом
Двигатель шумит или стучит	1. Неподходящее топливо	Замените
	2. Нагар в цилиндре	Очистите
	3. Изношены или повреждены движущиеся части.	Проверьте и замените

**(3) Двигатель глохнет во время работы**

<b>НЕИСПРАВНОСТЬ</b>	<b>ПРИЧИНА</b>	<b>СПОСОБ УСТРАНЕНИЯ</b>
Двигатель внезапно глохнет	1.Отсоединился провод свечи зажигания	Подключить надежно
	2.Заело поршень	Отремонтируйте или замените
	3.Свеча покрыта нагаром	Очистите свечу зажигания
	4.Закончилось топливо	Залейте топливо в бак
Двигатель глохнет постепенно	1.Засорен карбюратор	Очистите
	2.Засорено отверстие для впуска воздуха в крышке топливного бака	Очистите
	3.Вода в топливе	Залейте свежее топливо

**(4) Двигатель останавливается с трудом**

<b>НЕИСПРАВНОСТЬ</b>	<b>ПРИЧИНА</b>	<b>СПОСОБ УСТРАНЕНИЯ</b>
Рукоятка дроссельной заслонки переведена в нижнее положение, но двигатель работает.	Короткий тросик дроссельной заслонки или заклинило поршень карбюратора	Отрегулируйте тросик либо отремонтируйте карбюратор

## (5) Опыливание

<b>НЕИСПРАВНОСТЬ</b>	<b>ПРИЧИНА</b>	<b>СПОСОБ УСТРАНЕНИЯ</b>
Порошок не подается либо подается неравномерно	1. Не открывается заслонка подачи порошка	Отрегулируйте тяговый шток заслонки подачи порошка
	2. Не затянута крышка бака	Затяните крышку бака
	3. Порошок или гранулы смешаны с инородными веществами	Очистите
	4. Порошок или гранулы слежались	Размельчите комки
	5. Порошок или гранулы отсырели	Просушите
	6. Слишком крупные гранулы	Замените гранулы
Заслонка подачи порошка не срабатывает	1. Заслонка подачи порошка не закрывается	Очистите
	2. Заслонка подачи порошка засорена инородным веществом	Очистите
Утечка порошка	1. Ослабла прижимная пластина днища бака для химикатов	Замените
	2. Повреждена уплотнительная прокладка крышки для опыливания	Замените
	3. Повреждено уплотнительное кольцо колена	Замените
Не удастся отрегулировать подачу	Узел управления заслонкой подачи порошка не работает надлежащим образом	Отремонтируйте

## (6) Опрыскивание

<b>НЕИСПРАВНОСТЬ</b>	<b>ПРИЧИНА</b>	<b>СПОСОБ УСТРАНЕНИЯ</b>
Раствор не подается или подается неравномерно	1.Засорен переключатель штуцера или регулирующий клапан	Очистите
	2.Засорена труба подачи жидкости	Очистите
	3.Нет давления или слишком низкое давление	Затяните крышку бака и завинтите две барашковых гайки
Утечка раствора	1.Неправильно установлена пластина крышки для опрыскивания	Переустановите
	2.Разболтались резьбовые соединения	Затяните

www.evo-line.store

## 9. Техническое обслуживание и длительное хранение

### (1) Узлы системы распыления

- a. После завершения работы тщательно смойте чистой водой остатки раствора или порошка из бака для химикатов и из других частей системы распыления и просушите ее.
- b. После опыливания тщательно очистите заслонку подачи порошка и бак для химикатов изнутри и снаружи.
- c. Приоткройте крышку бака для химикатов, когда аппарат не работает.
- d. После очистки дайте двигателю поработать на холостом ходу 2–3 минуты.

### (2) Обслуживание топливной системы

- a. Одной из главных причин неполадок двигателя является присутствие в топливе воды и загрязнений, поэтому необходимо регулярно очищать топливную систему.
- b. Остатки топлива, остающиеся в топливном баке и карбюраторе в течение длительного времени, образуют смолы, загрязняющие топливную систему, что приводит к сбоям в работе двигателя. Поэтому если аппарат не будет использоваться в течение недели и дольше, то необходимо полностью слить из него топливо.

### (3) Воздушный фильтр и свеча зажигания.

- a. Фильтр необходимо очищать ежедневно, после завершения работы. Грязь, оседающая на воздушном фильтре, снижает мощность двигателя.
- b. Не устанавливайте фильтр на место, пока он полностью не высохнет.
- c. Очистите свечу зажигания от загрязнений и сажи и отрегулируйте искровой зазор до 0,6–0,7 мм.
- d. В данном аппарате используется свеча зажигания типа 4106J.

Использовать свечи других типов запрещено. Искровой зазор свечи зажигания показан на рис. 15. При необходимости можно приобрести новую свечу зажигания в авторизованном сервисном центре.



Рис. 15

**Примечание:**

- а) Любые работы по обслуживанию, очистке и регулировке можно проводить только после полного отключения аппарата и вне опасной зоны.**
- б) Во время технического обслуживания запрещается направлять выпускной патрубок аппарата на людей.**
- с) Регулярно проверяйте состояние всех уплотнительных прокладок. Все изношенные прокладки необходимо немедленно заменять.**

**(4) Длительное хранение**

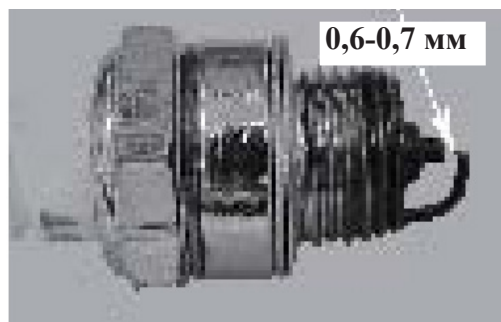
- а. Очистите аппарат и нанесите антикоррозионное масло на все металлические части.**
- б. Извлеките свечу зажигания и залейте 15–20 г машинного масла для двухтактных двигателей в цилиндр через гнездо свечи зажигания. Четыре–пять раз потяните рукоятку ручного стартера, чтобы масло равномерно распределилось внутри двигателя. Медленно тяните рукоятку ручного стартера, пока поршень не достигнет высшей точки, и оставьте его там, затем верните на место свечу зажигания.**
- с. Снимите бак для химикатов, очистите заслонку подачи порошка, внутреннюю и наружную поверхность бака для химикатов, после этого установите бак на место, но не закрывайте крышку.**
- д. Снимите распылительные узлы и очистите их. Храните их отдельно.**
- е. Полностью слейте топливо из бака и из карбюратора.**
- ф. Накройте аппарат пластиковым чехлом от пыли и храните его в сухом и чистом месте.**

# Гарантийные обязательства производителя

## Условия предоставления гарантии

Компания ООО АСТАРИ предоставляет гарантийные обязательства на поставляемое оборудование, в течение установленного отрезка времени, указанного в гарантии (гарантийном талоне) преждевременно вышедшего из строя по вине предприятия изготовителя, при условии соблюдения требований по монтажу, эксплуатации и техническому обслуживанию, изложенных в инструкции по эксплуатации. Гарантия действительна только при наличии у Владельца правильно и четко заполненного, гарантийного талона, имеющего печать продавца, подпись с расшифровкой Ф.И.О., дата продажи, модель, серийный номер. **ВНИМАНИЕ!!!** Перед тем, как приступить к эксплуатации оборудования (техники), необходимо произвести подготовительные работы (в том числе первый пуск) согласно инструкции по эксплуатации, в противном случае гарантийные обязательства не будут иметь силы. Гарантийные обязательства действительны только на территории Российской Федерации.

1. Претензии по качеству оборудования (техники) принимаются в пределах срока, указанного в гарантийном талоне.
2. Оборудование (техника) для ремонта принимается только в чистом виде (серийные номера агрегата, двигателя и, при наличии, генераторной части должны быть читаемы), в противном случае, мойка изделия выполняется за отдельную плату.
3. Для проведения гарантийного ремонта комплектация сдаваемого в сервисный центр оборудования (техники) должна соответствовать заводской.
4. Предметом гарантии не является неполная комплектация изделия.
5. Претензии по качеству оборудования от третьих лиц не принимаются.
6. Гарантийные обязательства не распространяются на неисправности оборудования (техники), возникшие в результате:

- любая неисправность, возникшая в результате пренебрежения периодическим техобслуживанием, предусмотренным для силовой техники и двигателей внутреннего сгорания компанией ООО «АСТАРИ» и изложенным в инструкции по эксплуатации. Расходы, связанные с ремонтом неисправностей, явившихся результатом уклонения от регулярных техосмотров, не покрываются гарантией.

- любая неисправность, вызванная самовольной разборкой узлов и агрегатов или попыткой ремонта изделия в неуполномоченном сервисном центре.

- любая неисправность, вызванная использованием продукции в местах, в которых использование продукции данного типа не предусмотрено. - в случаях, когда продукция сдавалась в аренду.

- любая неисправность, которая явилась результатом использования методов, не предусмотренных инструкцией по эксплуатации продукции, либо результатом превышения ограничений или спецификаций, установленных для данного вида продукции (максимальная нагрузка, скорость вращения коленчатого вала и т.п.).

- любая неисправность, вызванная использованием частей или вспомогательного оборудования, не одобренных ООО «АСТАРИ», не аутентичных запчастей или не рекомендованных смазочных материалов.

- любая неисправность в результате непредусмотренных заводом-изготовителем модификаций (в том числе, но не ограничиваясь: регулировка и настройка систем двигателя, модифика-

ция эксплуатационных возможностей, увеличение размеров и конфигураций трубопроводов выхлопных, топливных и других системы иные изменения конструкции). - любые неисправности, вызванные течением времени (естественное обесцвечивание окрашенных поверхностей, пластика, никелированных поверхностей, отслоение металла и прочие виды изнашивания).

7. Гарантия не распространяется на ремонтные работы по устранению шумов, вибраций, протечек масла и другие виды работ, которые не влияют на качество продукции и ее функционирование.

8. Любая неисправность в результате несоответствующих условий хранения или транспортировки.

9. Не распространяется гарантия на расходные материалы и части, пришедшие в негодность в результате естественного процесса эксплуатации, к которым относятся: свечи зажигания, топливные, воздушные и масляные фильтры, электрические предохранители, щетки электродвигателя, трубки, шланги и прочие резиновые части, масла, смазки, электролитические растворы для аккумуляторных батарей, охлаждающие жидкости для систем охлаждения, а также иные элементы, определенные ООО «АСТАРИ».

10. Расходы, связанные с периодическим техническим осмотром, очисткой, регулировкой не покрываются гарантией.

11. Любые ремонтные работы и/или регулировки, произведенные не официальными дистрибьюторами ООО «АСТАРИ» или уполномоченными сервисными центрами, либо неисправности, вызванные этими ремонтными работами и/или регулировкой, не покрываются гарантией.

12. Любые расходы по исправлению неправильных действий или недоброкачественных работ, произведенных ранее, не покрываются гарантией.

13. Не покрываются гарантией расходы, не имеющие прямого отношения к гарантийным претензиям, включая: транспортировку, связь, жилье, питание и т.п., связанные с поломкой - Любые расходы, связанные с получением травм или порчей имущества (за исключением самой продукции). - Компенсация за потерю времени, коммерческие убытки или аренды другого оборудования на период ремонтных работ.

14. Гарантийный талон дает пользователю оборудования (техники) право на бесплатный гарантийный ремонт (устранение недостатков, возникших по вине производителя) в течение срока, указанного в талоне, который будет произведен силами Авторизованного сервисного центра. Со списком Авторизованных Сервисных Центров можно ознакомиться на официальном сайте компании АСТАРИ - [www.evoline-rus.ru](http://www.evoline-rus.ru).

15. Акт рекламации на оборудование (технику), приобретенное частным лицом или юридическим лицом для конечного использования, заполняется в Авторизованном Сервисном Центре.

16. Гарантийный срок на запасные части, комплектующие и принадлежности, в случае их замены при проведении гарантийного ремонта, завершается при прекращении гарантийного срока на основное оборудование. Гарантийный срок на запасные части, приобретенные после окончания гарантийного периода на оборудование, при установке в Авторизованном Сервисном Центре составляет 3 месяца.

17. Гарантийный срок на стартерные АКБ, поставляемые в комплекте оборудования составляет 6 месяцев со дня продажи конечному пользователю.

18. Срок службы оборудования составляет 5 лет при условии соблюдения правил Инструкции по эксплуатации изделия и своевременного выполнения требований по техническому обслуживанию.

**ПРОИЗВОДИТЕЛЬ ОСТАВЛЯЕТ  
ЗА СОБОЙ ПРАВО БЕЗ  
ПРЕДВАРИТЕЛЬНОГО УВЕДОМЛЕНИЯ  
ВНОСИТЬ ИЗМЕНЕНИЯ В  
КОМПЛЕКТНОСТЬ, КОНСТРУКЦИЮ  
ОТДЕЛЬНЫХ ДЕТАЛЕЙ И УЗЛОВ, НЕ  
УХУДШАЮЩИЕ КАЧЕСТВО ИЗДЕЛИЯ.  
ПОСЛЕ ПРОЧТЕНИЯ ИНСТРУКЦИИ  
СОХРАНИТЕ ЕЁ В НАДЕЖНОМ И  
ДОСТУПНОМ МЕСТЕ.**

Адреса сервисных центров в вашем регионе Вы можете найти на сайте

[www.evonline.store](http://www.evonline.store)

[www.evonline-rus.ru](http://www.evonline-rus.ru)

**ИМПОРТЕР:** ООО «АСТАРИ»

**АДРЕС:** 121059, г. Москва, ул. Б. Дорогомиловская, д. 10

**ПРОИЗВОДИТЕЛЬ:** Shandong Huasheng Pesticide Machinery Co., LTD

**АДРЕС:** NO.1 Zhongtian Road, Luozhuang District, Linyi, Shandong,  
276017, CHINA

\*- с последней версией инструкции по эксплуатации можно ознакомиться на сайте [www.evonline-rus.ru](http://www.evonline-rus.ru)